

V Otvicích 1. června 2010

Vrtání pantů

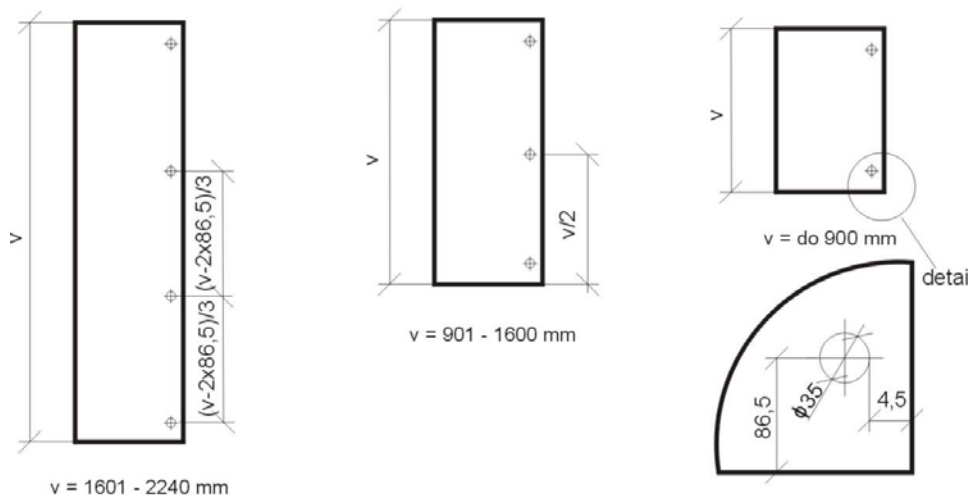

Vrtání nábytkových skel

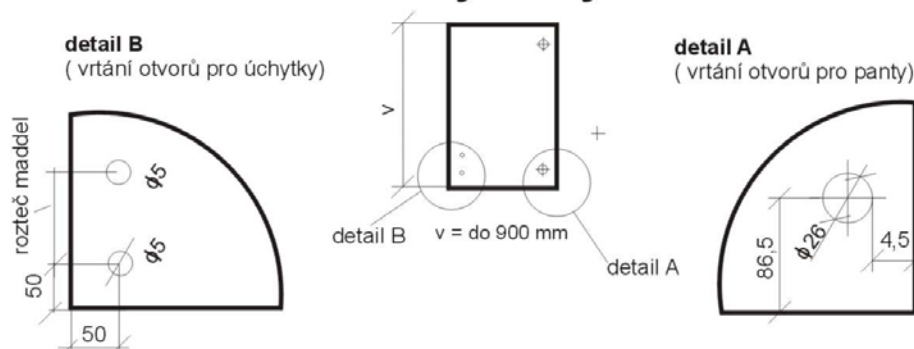

Otvory pro panty jsou standardně vrtány vrtákem o průměru 35 mm (do dvířek z MDF, nebo LTD) a vrtákem o průměru 26 mm (do nábytkových skel). Střed vrtaného otvoru je ve vzdálenosti 86,5 mm od horní či spodní části dvířek, 4,5 mm od boční hrany dvířka. Počet otvorů pro panty se řídí následujícím pravidlem: výška dvířka do 900 mm - 2 panty, výška 901-1600 mm - 3 panty, výška 1601-2240 mm - 4 panty. Při objednání vrtání je potřebné v objednávce označit, o jaké dvířka se jedná:

Provedení : Pravé: Při pohledu z čelní strany dvířka jsou otvory vpravo

Levé: Při pohledu z čelní strany dvířka jsou otvory vlevo

Výklop horní: Při pohledu z čelní strany dvířka jsou otvory nahoře

Výklop spodní: Při pohledu z čelní strany dvířka jsou otvory dole

Otvory lze navrtat i nestandardně, dle přání zákazníka. V tomto případě je potřebné k objednávce přiložit výkres požadovaného umístění otvorů.

Za HEFAS s.r.o
Ing. Eiermann Otakar